

# J

## QUICK START

Jk ben geen fiets  
maar een nieuwe dag



**{TNOUSTACHE**  
smiling machines



Als je deze gids in je handen hebt, betekent dit dat je op het punt staat een nieuwe dag te beleven op het zadel van je nieuwe J.

De J is een juweeltje vol technologie en functies. Om ervoor te zorgen dat hij je de magische ervaring biedt die wij voor ogen hadden, hebben we enkele adviezen voor je.

Uiteraard is deze gids geen vervanging voor het deskundige en persoonlijke advies van onze erkende Moustache- dealers. Aarzel niet om contact met hen op te nemen als je vragen hebt over je J.



# INHOUD- SOPGAVE

<b>1/ JE FIETS AFSTELLEN</b>	<b>.....7</b>
1.1 Zadelhoogte	.....8
1.2 Achterschokdemper	.....9
1.3 Stijfheid van de schokdemper	.....11
1.4 Kinderen en bagage vervoeren	.....12
1.5 Bandendruk	.....13
1.6 Mijn afstellingen	.....14
<b>2/ JE BOORDCOMPUTER STARTEN</b>	<b>.....15</b>
2.1 De fiets starten	.....16
2.2 Verlichting	.....17
2.3 Ledafstandsbediening	.....18
2.4 Scherm	.....19
2.5 Voor nog meer bescherming	.....20
2.6 eBike Flow-app	.....21
2.7 Ondersteuningsmodi	.....23
2.8 Loopondersteuning	.....24
<b>3/ OP WEG</b>	<b>.....25</b>
3.1 Schakelen	.....26
3.2 Dropper-zadelpen	.....28
3.3 Je fiets veilig achterlaten	.....29
3.4 Accu	.....32
3.5 Fietsuitrusting	.....34



# Het begon allemaal met een droom...

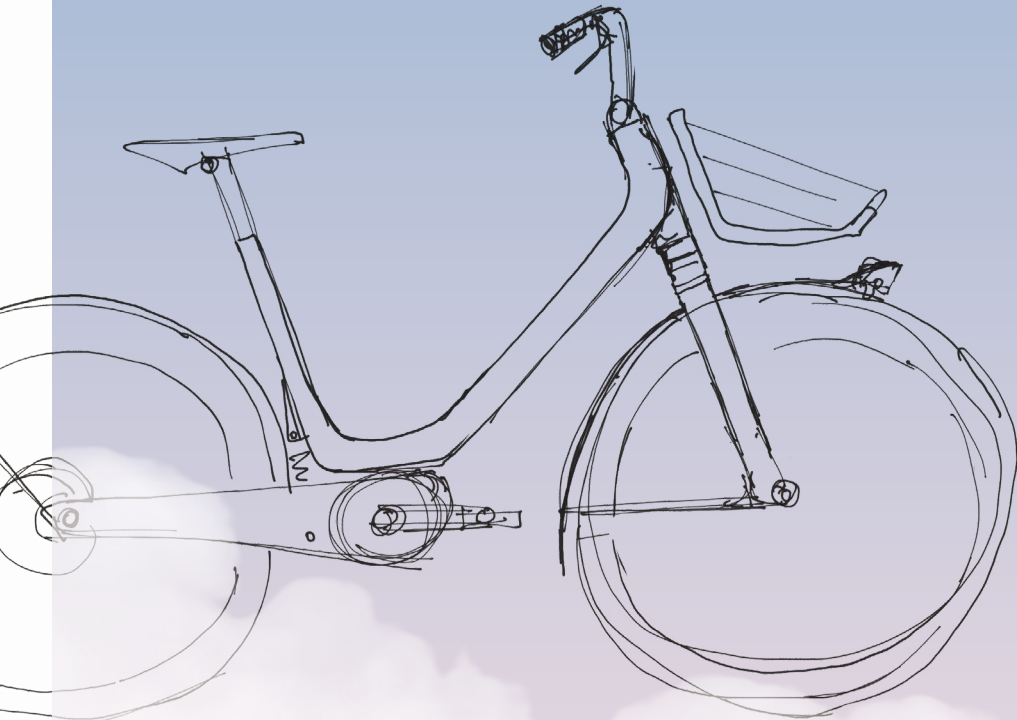

J, originele schets Emmanuel Antonot, Medeoprichter van Moustache Bikes

We droomden van een fiets die opener en comfortabeler was dan ooit tevoren, een fiets die verder zou gaan dan al onze eerdere modellen. Een magische fiets die mensen zou inspireren om te gaan fietsen of het plezier van het fietsen te herontdekken.

We droomden ervan om deze fiets volledig in Frankrijk te produceren, zo dicht mogelijk bij huis, met een korte toeleveringsketen, door vaardigheden die in Frankrijk bijna verloren waren gegaan na vele jaren nieuw leven in te blazen.

We wilden dat de J de verpersoonlijking zou zijn van de pioniersgeest van Moustache, van een nieuwe dag vol fietsplezier en van een nieuwe benadering van het ontwerpen en produceren van fietsen.

Die droom verwezenlijken was echter niet zo eenvoudig. Er ging drie jaar hard werk van onze teams en partners in zitten. Drie jaar waarin we onze grenzen verlegden, drie jaar die het Moustache- avontuur nog meer betekenis gaven!



# Een magische combinatie

Minimalistische bagagedrager met geïntegreerde QL3-steunen voor compatibele tassen of geveerde bagagedrager met MIK HD-platform dat geschikt is voor een kinderzitje of fietstas

Halfronde Moustache-spatborden, stevig, stabiel en omhullend

Comfortabel zadel en dropper-zadelpen met stuurbediening, zodat je gemakkelijk met je voeten bij de grond kunt

Geavanceerde bescherming tegen diefstal doordat je standaard beschikt over de functies eBike Lock en eBike Alarm (via de Bosch ConnectModule)

Ergonomisch stuur en verstelbare stuurpen van Moustache voor een sterk verhoogde en uiterst comfortabele fietshouding



Geïntegreerd en verstelbaar voorlicht met een krachtige lichtsterkte van 100 lux

Instelbare dubbele vering voor vorstelijk comfort zonder energieverstopping

Een frame dat uit slechts twee delen bestaat, verbonden door een as en twee oversized lagers, tegelijkertijd open, stijf en geveerd, zonder lasnaden, gestroomlijnd, met geïntegreerde kabels, Bosch ConnectModule-tracker, motor en accu

Riemaandrijving en traploos schakelen, gebruiksvriendelijk en onderhoudsvrij (op de 'Enviolo'-versies)

Moustache Magic Grip Control hydropneumatische achterschokdemper die op magische wijze alle obstakels neutraliseert

Bosch Performance Line-aandrijving met een Bosch-accu van 500 of 625 Wh + optionele extra Bosch PowerMore-accu van 250 Wh

# J

## JE FIETS REGISTREREN

### Voordat je op pad gaat...

Voordat je op pad gaat, nodigen we je uit om je nieuwe J te registreren in je persoonlijke Moustache-account. Scan hiervoor de unieke Moustache-code op je fiets of gebruik de volgende QR-code:



Je account biedt je een centraal overzicht van al je Moustache-fietsen (ook als dit pas je eerste is, natuurlijk!), geeft je toegang tot een schat aan handige technische informatie over je fiets en vereenvoudigt de verplichte statuswijziging bij doorverkoop of diefstal. Deze stap geeft je aanzienlijk meer kans om je fiets weer terug te zien als hij ooit gevonden wordt.

**Opmerking: De markering beschermt je fiets niet tegen diefstal. Gebruik voor een betere bescherming een slot dat geschikt is voor jouw fietsgebruik en activeer de functies eBike Lock en eBike Alarm (meer informatie op pagina 21).**

# J



# 1/ JE FIETS AFSTELLEN



Als je je J bij een erkende Moustache-dealer koopt, stelt deze je fiets perfect af op basis van je lengte en gewicht. Als je je fiets echter aan iemand anders wilt uitlenen of als je gewicht (of lengte!) verandert, zijn hier enkele nuttige tips om je eigen afstellingen uit te voeren als je dat wilt ;-{D

Alle afstellingen zijn te vinden  
in de gebruikershandleiding



# 1.1

## ZADELHOOGTE

### ZADELHOOGTE

- Ga op de fiets zitten terwijl je tegen een muur leunt, zodat je beide voeten op de pedalen kunt plaatsen.
- Plaats je hielen op de pedalen en draai een van beide trapassen naar de laagste stand, zoals op de afbeelding te zien is.
- In deze positie moet je been licht gebogen zijn, net niet helemaal recht.

*Stel nu de exacte zadelhoogte af op basis van wat voor jou comfortabel is. Het zou kunnen dat je het zadel nog een beetje lager moet zetten.*

*Pas op dat je het zadel niet te hoog zet. Dit kan leiden tot onbalans en spier- of gewrichtsklachten.*

### De zadelhoogte aanpassen

Draai de zadelkraag los met een 5 mm inbussleutel (zie ingezoomde foto). Stel de gewenste zadelhoogte in. Draai nu de kraag weer vast (aanhaalmoment 7 Nm — zie gebruikershandleiding).



### MEER INFORMATIE

Je kunt ook de kanteling van je zadel aanpassen aan je lichaamsbouw en voorkeuren. Voor een optimale positie die het best is afgestemd op je gebruik van de vering, moet het zadel iets naar achteren zijn gekanteld (zie afbeelding). Als de afstelling niet goed of comfortabel

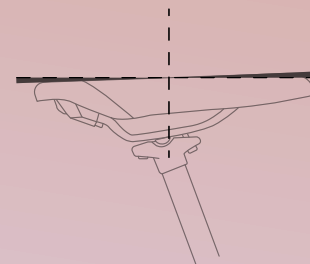

aanvoelt, aarzel dan niet om je erkende Moustache-dealer om hulp te vragen.



# 1.2

## AFSTELLING VAN DE ACHTERSCHOKDEMPEL (of SAG, voor de kenners) ;-{D

Door het afstellen van de SAG kun je de werking van je schokdemper aanpassen aan je gewicht, zodat je altijd het gevoel hebt dat je op een wolk fietst!

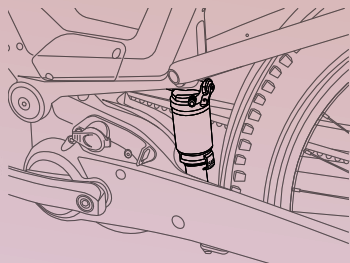
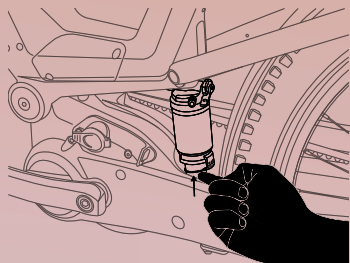

1. Schuif de (rode) O-ring tegen de behuizing van de schokdemper, zoals op de afbeelding te zien is.

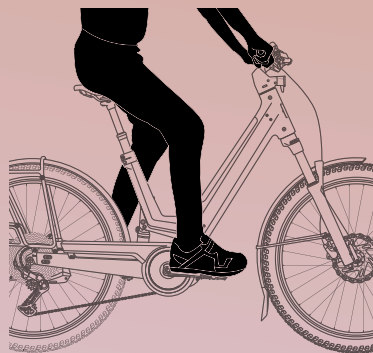

2. Ga op de fiets zitten in een normale, stabiele houding met je beide voeten op de pedalen en zonder de remmen te gebruiken. Stap vervolgens voorzichtig van de fiets af.



De plastic clip met het label 'SAG Adjuster' moet op één lijn staan met de O-ring. Zit de O-ring eronder, dan is er meer lucht in je schokdemper nodig. Als de O-ring erboven komt, zit er te veel lucht in de schokdemper.

# 1.2

Om je schokdemper af te stellen, heb je een hogedrukpomp nodig. De volledige en gedetailleerde instructies voor de afstelprocedure kun je vinden in de gebruikershandleiding die bij je fiets is meegeleverd of op onze website.

Aarzel niet om een erkende dealer om hulp te vragen bij deze procedure.

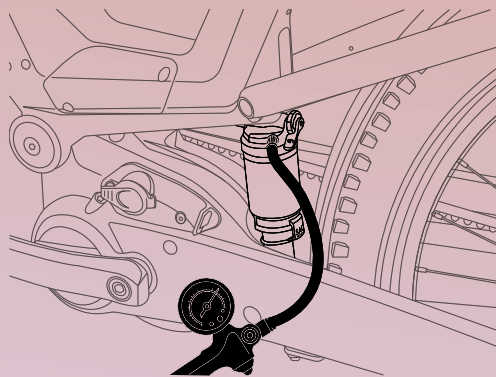

Hoe stel ik mijn schokdemper af?

TOTAL WEIGHT OF THE RIDER + EQUIPMENT (IN KG)	SHOCK J. ON / ALL		SHOCK J. OFF	
	PRESSURE (IN PSI)	CLICKS (From closed position)	PRESSURE (IN PSI)	CLICKS (From closed position)
50-55	126	13	105	15
55-60	135	12	113	14
60-65	143	11	121	13
65-70	152	10	129	12
70-75	160	9	138	11
75-80	169	8	146	10
80-85	177	7	154	9
85-90	186	6	162	8
90-95	194	5	170	7
95-100	203	4	178	6
100-105	211	3	186	5
105-110	220	2	194	4
110-115	228	1	202	3

Basisinstellingen voor de Magic Grip Control- schokdemper.

# 1.3

## STIJFHEID VAN DE SCHOKDEMPER

Wanneer je lading aanbrengt op de geveerde bagagedrager, raden wij je aan om de schokdemper vast te zetten in de gesloten stand ter compensatie van het extra gewicht en om te zorgen dat je fiets goed blijft presteren:

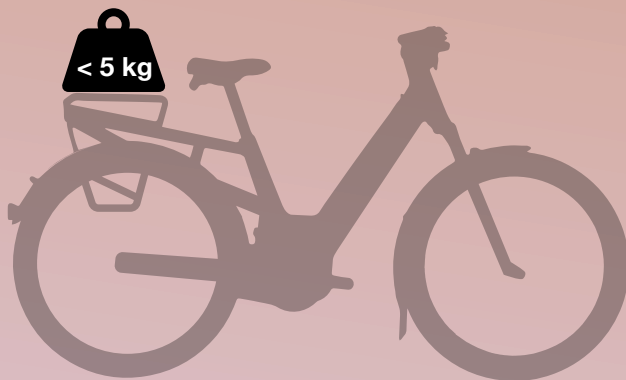

# 1.4

## KINDEREN EN BAGAGE VERVOEREN



Geveerde bagagedrager

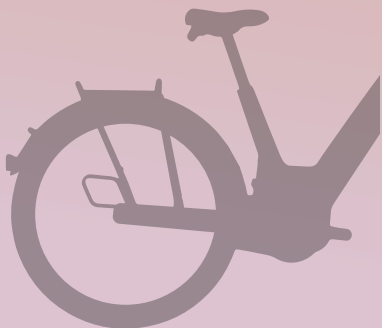

Lichtgewicht bagagedrager

### BEVESTIGINGSSTANDAARDEN

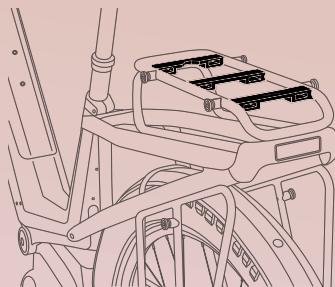

MIK HD-platform

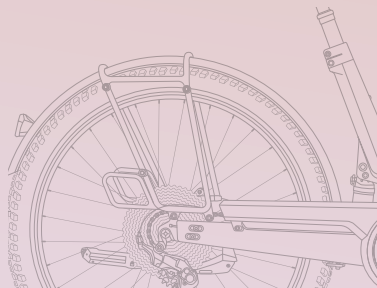

QL3-bevestigingen

### COMPATIBELE ACCESSOIRES

#### MIK-accessoires:

- Gemakkelijk te gebruiken, klikken vast en los
- Vele verschillende compatibele accessoires

#### Specifieke MIK HD- accessoires voor het vervoeren van kinderen:

- Gemakkelijk te gebruiken, klikken vast en los
- Kunnen een gewicht tot 27 kg dragen

QL3-bevestigingen voor het aanbrengen van compatibele zijtassen.

Afneembare QL3-zijsteunen voor bevestiging van 'standaard' haaktassen.





# 1.5

## BANDENDRUK

Het is belangrijk dat je de juiste bandendruk hebt voor de lading op je fiets en het terrein waarop je rijdt.

Voor de J bevelen we de volgende bandendruk aan:

	TOTAALGEWICHT VAN FIETSER + LADING		
	< 65kg	65kg < ... < 85kg	> 85kg
J. on	~ 1,8 bar	~ 2 bar	~ 2,2 bar
J. all	~ 1,5 bar	~ 1,7 bar	~ 1,9 bar
J. off	~ 1,3 bar	~ 1,5 bar	~ 1,7 bar

# 1.6

## MIJN AFSTELLINGEN

Zadelhoogte: ..... mm

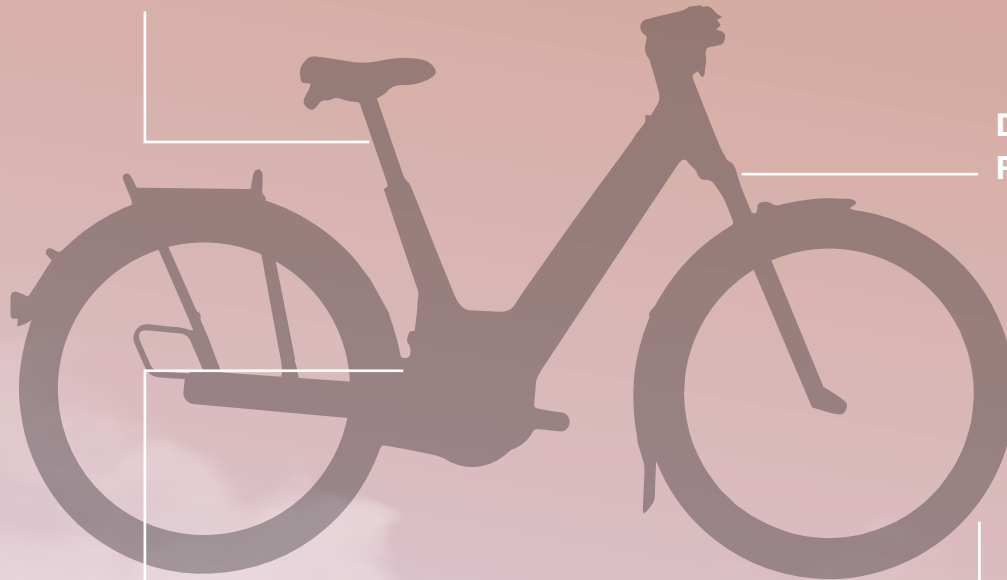

Druk: ..... PSI  
Rebound: ..... Klikken

Druk: ..... PSI  
Rebound: ..... Klikken

Druk: ..... Bar



# 2/

# JE BOORD- COMPUTER STARTEN

Houd je hoofd koel! Je J is uitgerust met het Smart System van Bosch, dat diverse praktische functies en veiligheidskenmerken biedt en rechtstreeks met je smartphone kan worden verbonden.



Ontdek hier de basisfuncties van je Kiox 500-boordcomputer. De volledige details vind je in de handleiding van Bosch.

# 2.1

## DE FIETS STARTEN

Zet je fiets aan en uit door op de knop 'ON/OFF' te drukken.

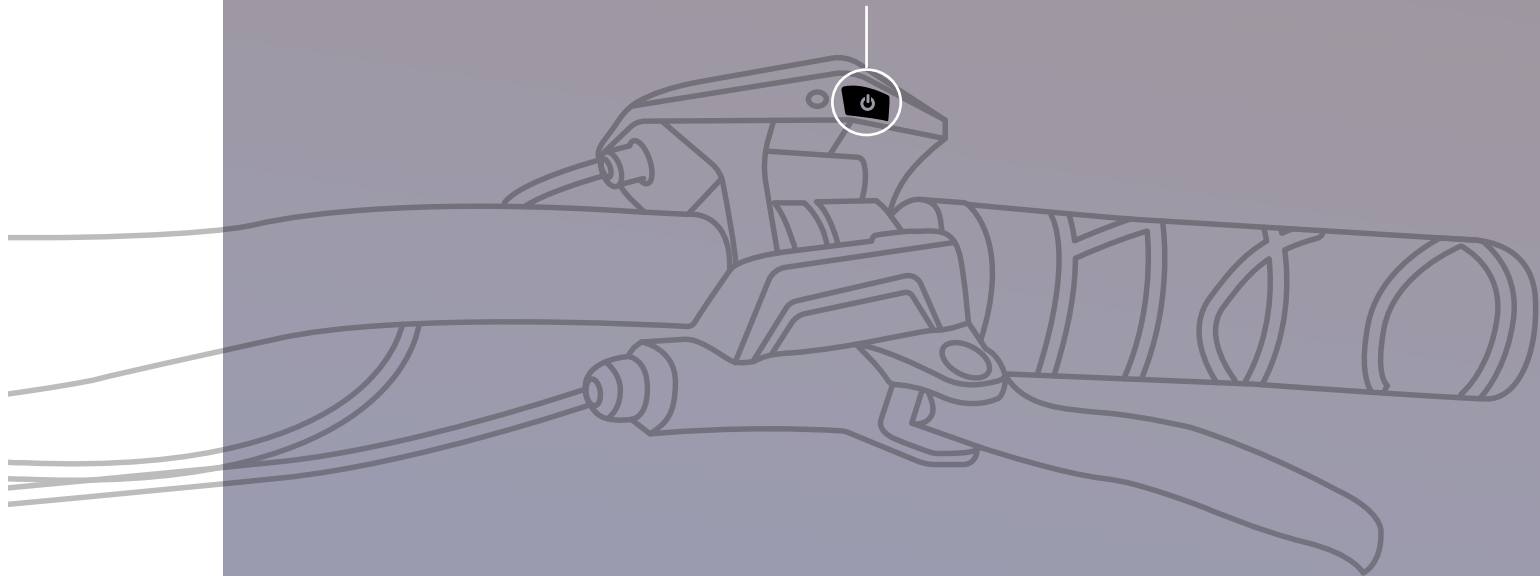

## 2.2

# VERLICHTING

Houd de knop (+) op je regeleenheid 2 seconden ingedrukt om de fietsverlichting in of uit te schakelen.

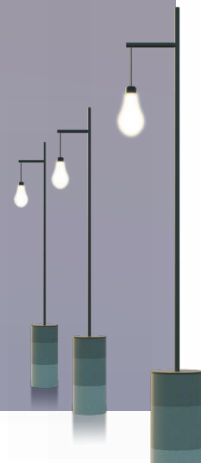

## 2.3

# LEDAFSTANDSBEDIENING

De hele tijd en druk op de knop 'ON/OFF'.

- Start de fiets met de knop (1) (achterkant van de regeleenheid).
- Verhoog het ondersteuningsniveau of blader omhoog met de knop (+).
- Verlaag het ondersteuningsniveau of blader omlaag met (-).
- Blader naar rechts met (>) (om tussen weergaven of menu's te navigeren).

- Blader naar links met (<).
- Bevestig (kort indrukken) of open de geavanceerde instellingen (lang indrukken) met (◇).

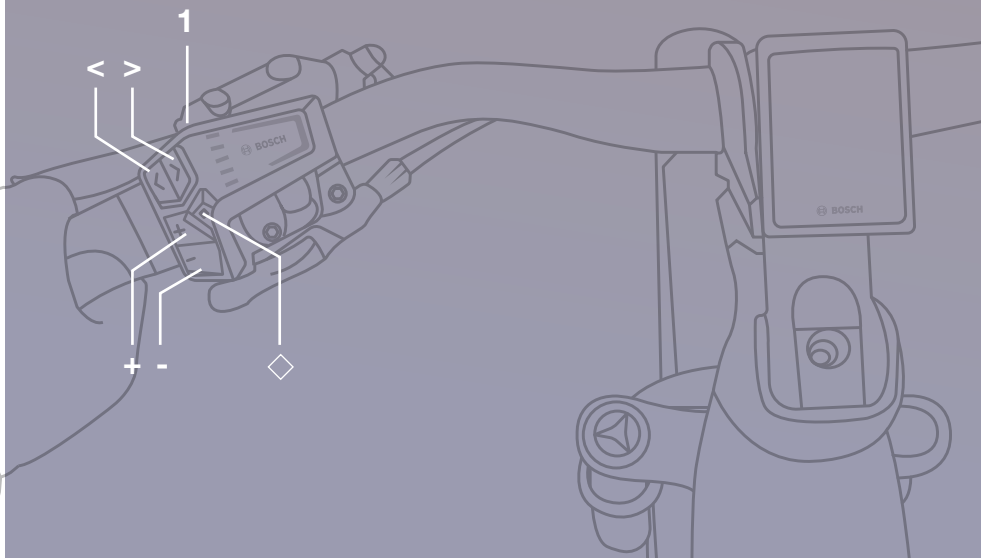

De regeleenheid kan worden gebruikt met meerdere beeldschermen:



- Je smartphone, bevestigd op de SmartphoneGrip, met de eBike Flow-app.



- De Kiox 500

# 2.4

## KIOX 500-DISPLAY

Appuyez 2 secondes sur la touche (+) de votre manette pour allumer ou éteindre les lumières du vélo.

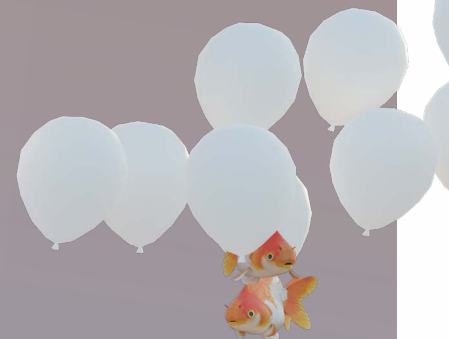

Andere informatie die beschikbaar is via de navigatieknoppen op de LEDAFSTANDSBEDIENING: (<), (>) et (◇) :

- Geschatte resterende actieradius (in km)
- Laadstatus accu
- Maximale snelheid en gemiddelde snelheid
- Afgelegde afstand en totaal aantal fietskilometers
- Huidige ritduur
- Energieverbruik tijdens de tocht
- Vermogen en trapfrequentie, huidig en gemiddeld

## 2.5

# VOOR NOG MEER BESCHERMING

**Voor optimale bescherming wordt je J standaard geleverd met de functies eBike Lock en eBike Alarm, dankzij de geïntegreerde Bosch ConnectModule in het frame.**

De eBike Lock voorkomt dat de motor van je fiets gestart kan worden bij een poging tot diefstal, en kan worden ontgrendeld met je smartphone of display.

Het eBike Alarm is een gps-tracker die de locatie van je fiets in realtime bijhoudt en een geluidssignaal uitzendt in geval van diefstal. Deze functie wordt automatisch geactiveerd als je je fiets uitschakelt (abonnement vereist).

Om toegang te krijgen tot al deze functies moet je je fiets koppelen met je smartphone met behulp van de eBike Flow-app van Bosch.

**Laat je vervolgens door ons begeleiden bij het activeren van deze functies:**





# 2.6

## eBIKE FLOW-APP Een arsenaal aan geavanceerde functies tegen diefstal.

Voor optimale bescherming wordt de J standaard geleverd met de geïntegreerde Bosch ConnectModule in het frame.

Deze biedt tal van functies, met name via de eBike Flow- app:

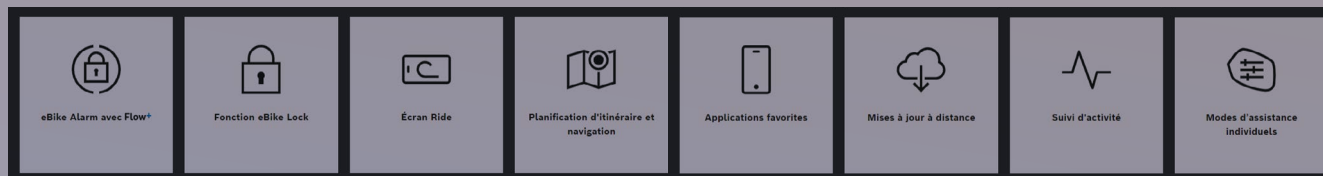

- **eBike Alarm:** (vereist een abonnement op Flow+): hoorbaar alarm en tractering van de locatie van de fiets in geval van diefstal.
- **eBike Lock:** je smartphone of display wordt de sleutel voor het in- en uitschakelen van de trapondersteuning.
- **Ride-scherm:** je smartphone fungeert als display tijdens het fietsen.
- **Routeplanning en navigatie:** weergave van de route op je scherm.
- **Synchronisatie van gegevens:** met je favoriete apps (Komoot, Strava of andere).
- **Systeemupdates op afstand:** direct te downloaden via de eBike Flow-app.
- **Activiteitstracking:** Registreer je trainings- en fitheidsgegevens.
- **Ondersteuningsmodi aanpassen:** ondersteuning, dynamiek, maximaal koppel en maximale snelheid - bepaal zelf wat je nodig hebt.

# 2.6

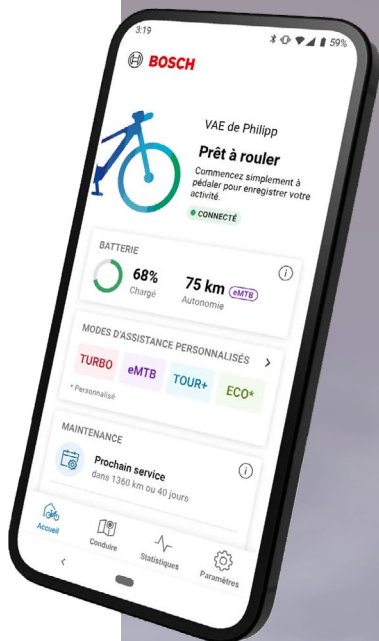

## STAP 1

Download de app uit de **App Store** of de **Google Play Store** en installeer deze.



## STAP 2

Start de app en registreer je Flow-account met behulp van je SingleKey ID.



## STAP 3

Verbind je eBike met de eBike Flow-app. Nu kun je jouw eBike met het smart systeem gebruiken.



## STAP 4

Schaf Flow+ aan en krijg toegang tot de premiumservice eBike Alarm – voor extra diefstalbeveiliging.

# 2.7

## ONDERSTEUNINGSMODI

Door het aanpassen van de ondersteuningsmodus kun je het door de motor geleverde vermogen verhogen of verlagen en zo de levensduur van de accu verlengen. Je kunt de modus op elk moment wijzigen, tijdens het fietsen of als je stilstaat. Je kunt je ondersteuningsmodi ook aanpassen met de eBike Flow-app.

### OP J. ON EN J. ALL

- **Turbo:** Directe en krachtige ondersteuning op maximaal vermogen, zelfs bij hoge trapsnelheden, om steile hellingen te bedwingen.
- **Auto:** Geen handmatige verandering van de ondersteuningsmodus nodig op hellingen of bij tegenwind.
- **Tour:** Gelijkmatige ondersteuning voor pleziertochten. Dit verzekert een lange levensduur van de accu.
- **Eco:** Verminderde ondersteuning, voor een grotere maximale autonomie.
- **Off:** Geen ondersteuning, alle schermfuncties zijn beschikbaar.

### OP J. OFF

- **Turbo:** Directe en krachtige ondersteuning op maximaal vermogen, zelfs bij hoge trapsnelheden, om steile hellingen te bedwingen.
- **eMTB:** Dynamische ondersteuning voor een natuurlijk trapgevoel en optimale controle bij het e-mountainbiken.
- **Tour+:** Continue ondersteuning voor energiezuinig fietsen en een natuurlijk trapgevoel tijdens sportieve ritten.
- **Eco:** Verminderde ondersteuning, voor een grotere maximale autonomie.
- **Off:** Geen ondersteuning, alle schermfuncties zijn beschikbaar.

Je kunt tussen de modi schakelen met de knoppen (+) en (-) op de ledafstandsbediening.

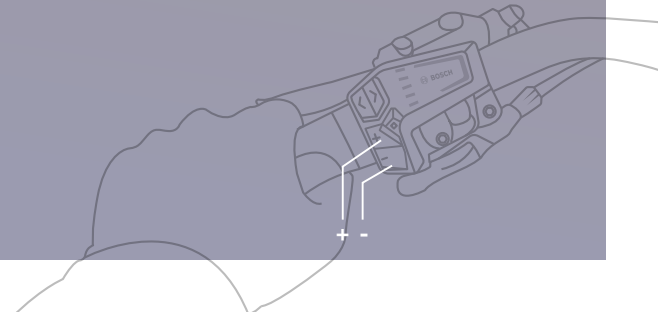

## 2.8

# LOOPONDERSTEUNING

De motor biedt lichte ondersteuning als je de fiets duwt, zonder dat je de pedalen hoeft rond te draaien. Dit is bijvoorbeeld handig als je je J een heuvel op wilt duwen. Je activeert de ondersteuning als volgt:



Houd de knop (-) 2 seconden ingedrukt.

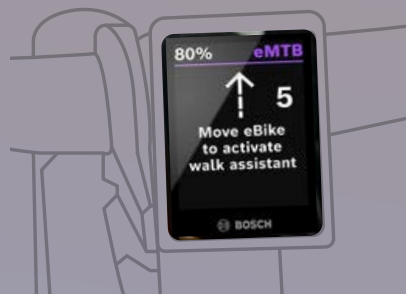

Duw de fiets om de loopondersteuning te activeren.



Wanneer je scherm de bovenstaande informatie weergeeft, kun je de motorondersteuning activeren door de knop (-) ingedrukt te houden.

De ondersteuning wordt automatisch gedeactiveerd wanneer je stopt met het duwen van de fiets en niet op de knop (-) drukt. Je kunt de ondersteuning direct deactiveren door op de knop (+) te drukken.

J

3/  
OP WEG MET  
JE J



# 3.1

## SCHAKELEN (Enviolo)

Als je J is uitgerust met een in de achternaaf geïntegreerde aandrijving (Enviolo) en een riem, schakel je geleidelijk en soepel op de volgende manier, waarbij je wel of niet kunt blijven trappen:

Om het trappen te vergemakkelijken (bij het wegrijden of heuvelopwaarts fietsen), draai je de rechterhendel in de richting die wordt aangegeven door de pijl totdat je een comfortabele trapfrequentie bereikt.

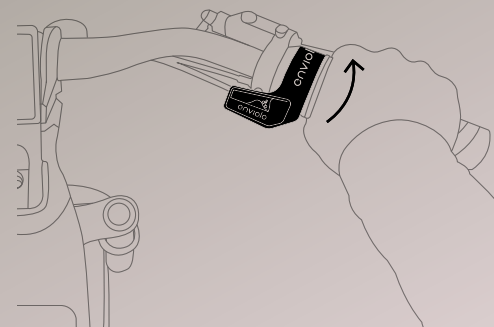

Wanneer je op vlak terrein of heuvelafwaarts fietst, pas je het trapcomfort aan door de hendel in de tegenovergestelde richting te draaien.

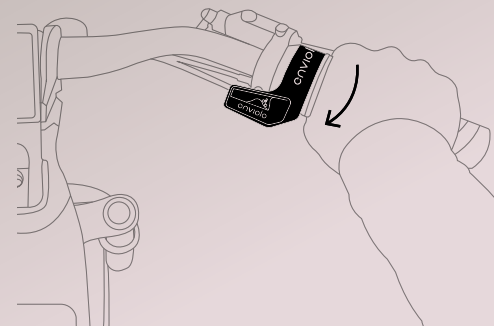

De motor werkt efficiënter als een geschikte versnelling is gekozen (het mag niet voelen alsof je 'hard' moet trappen).

# 3.1

## SCHAKELEN (Cues)

Als je J is voorzien van een derailleuraandrijving (Shimano Cues) en een ketting, schakel je als volgt, terwijl je blijft trappen:

Om het trappen te vergemakkelijken (bij het wegrijden of heuvelopwaarts fietsen), bedien je de hierboven getoonde versnellingshendel met je duim om de trapfrequentie te verhogen.

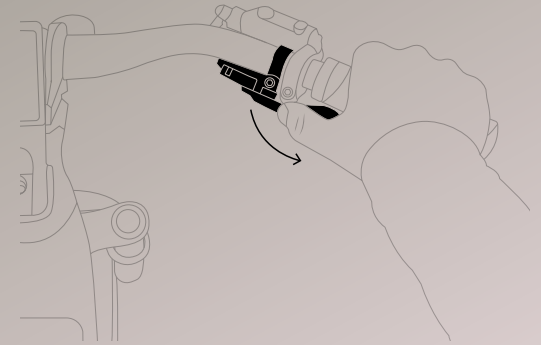

Als je snelheid toeneemt terwijl je op vlak terrein rijdt of heuvelafwaarts fietst, pas je het trapcomfort aan door de achterste hendel met je duim of wijsvinger te bedienen, zoals hierboven getoond.

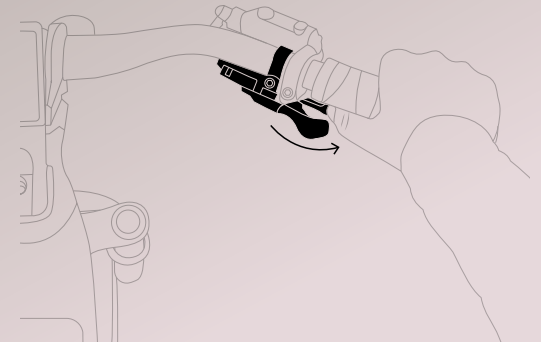

**De motor werkt efficiënter als een geschikte versnelling is gekozen (het mag niet voelen alsof je 'hard' moet trappen).**



## 3.2

# DROPPER-ZADELPEN

Met de dropper-zadelpen kun je de zadelhoogte aanpassen tijdens het fietsen. Dit is vooral handig om beide voeten plat op de grond te kunnen plaatsen wanneer je stopt.

## Het zadel laten zakken (bij stilstand)

Zit met je volle gewicht op het zadel en gebruik de linkerhendel op het stuur om het zadel te laten zakken.

## Het zadel verhogen (fietshouding)

Ga op de pedalen staan en gebruik de linkerhendel op het stuur om het zadel omhoog te laten komen.

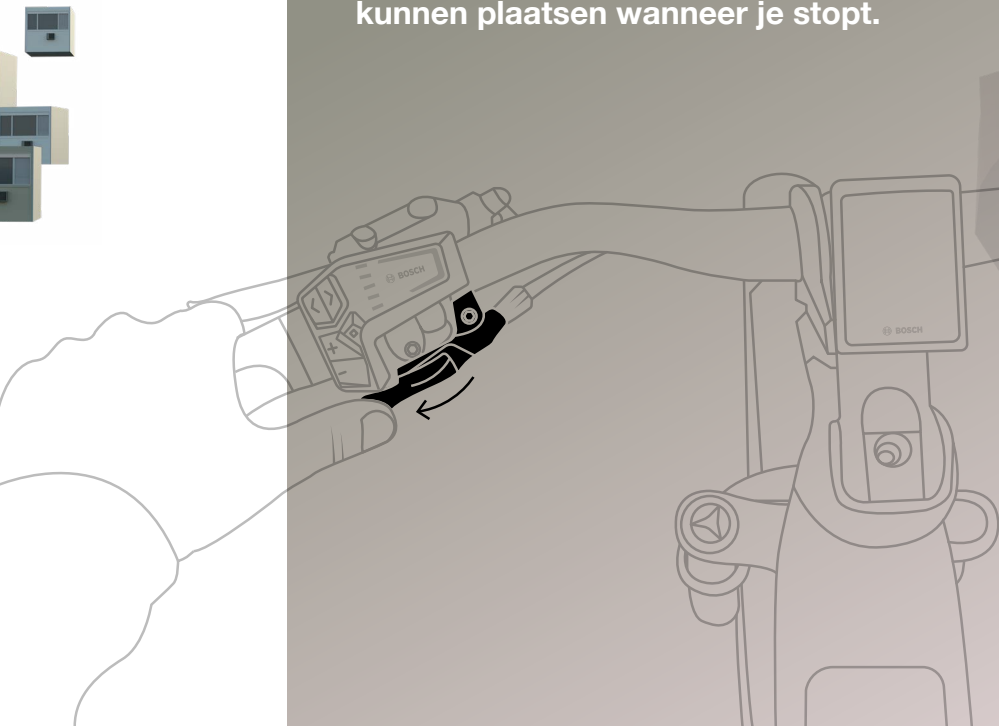



# 3.3

## JE FIETS VEILIG ACHTERLATEN

**Je Kiox-display is waardevol. We raden je dan ook aan om het altijd te verwijderen als je je J achterlaat!**

Sinds de laatste update van de Flow-app is het display nu te gebruiken als ontgrendelingsleutel wanneer de eBike Lock is geactiveerd (net als je telefoon). Je kunt een van beide opties kiezen in de app. Als de eBike Lock-functie is geactiveerd, kun je het display bovendien als ontgrendelingsleutel gebruiken door het te selecteren in de instellingen van de Flow-app.

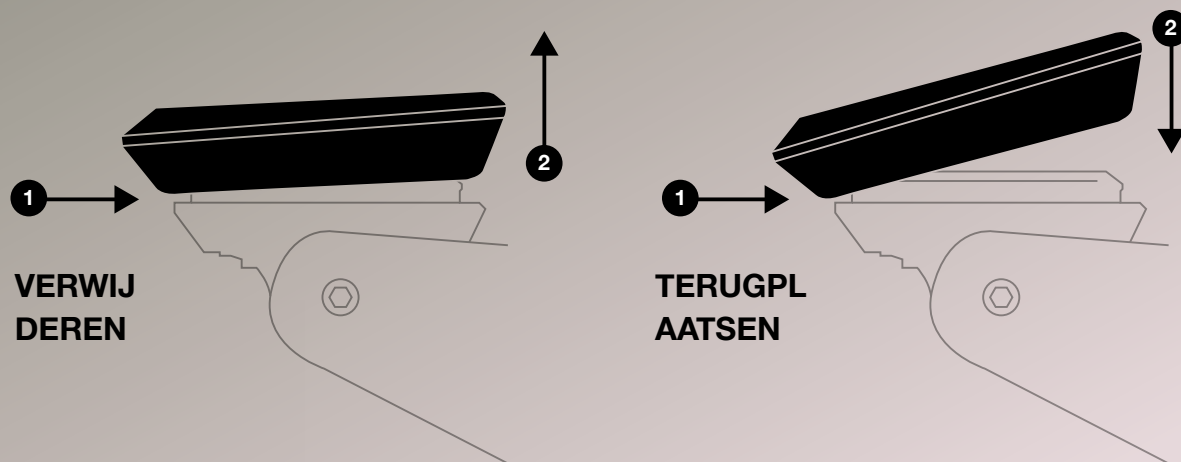

**Forceer niet. Als het display niet gemakkelijk loskomt uit de houder, betekent dit dat je niet de juiste beweging maakt.**

# 3.3

## JE FIETS VEILIG ACHTERLATEN

Vergeet niet je fiets te beveiligen met een goed slot:

- Leid het door het voorwiel, rond de centrale buis en indien mogelijk door een vast voorwerp op straat om voor maximale veiligheid te zorgen.
- Als het bovenstaande niet mogelijk is, breng het dan in ieder geval rond de centrale buis aan.
- Plaats je slot niet te dicht bij de grond.

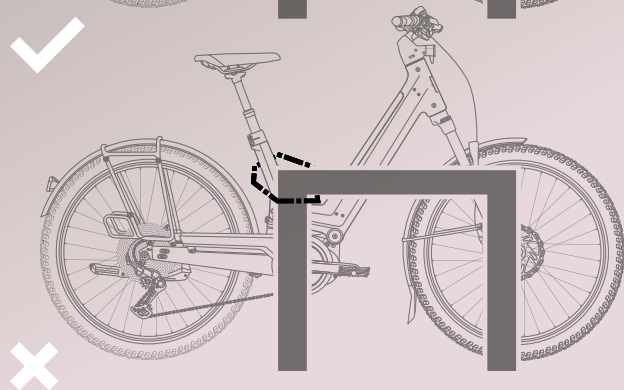
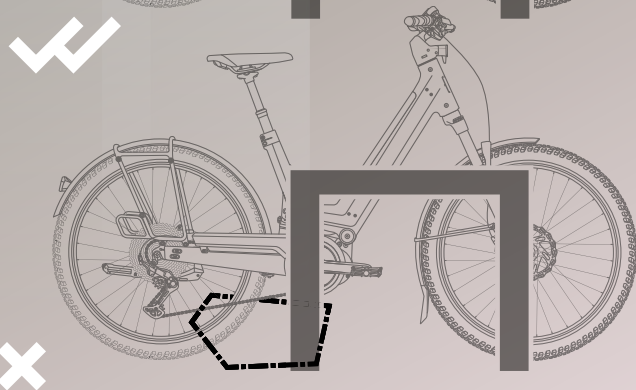
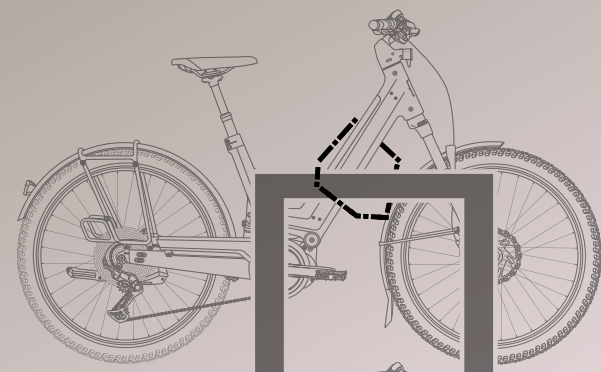
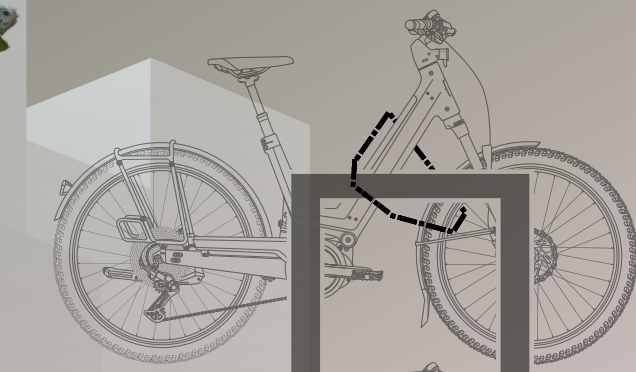

# 3.3

## JE FIETS VEILIG ACHTERLATEN

Ter herinnering: dankzij de in het frame geïntegreerde Bosch ConnectModule kun je je fiets optimaal beveiligen door hem met je smartphone te koppelen via de eBike Flow- app van Bosch:

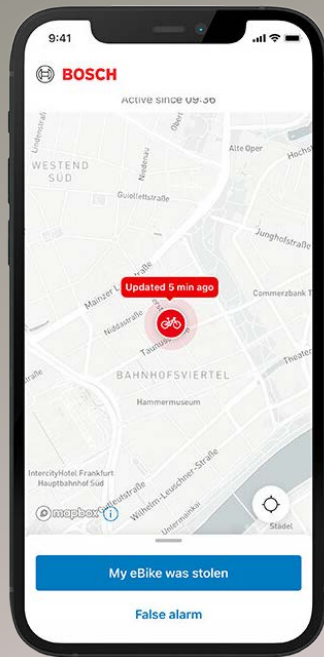

- Activeer de diensten eBike Lock & eBike Alarm om de elektrische ondersteuning op afstand te kunnen blokkeren en een alarm te laten afgaan als je fiets zonder jouw toestemming wordt verplaatst.
- Activeer de gps-tracker die in je fiets is geïntegreerd om op afstand en in realtime te kunnen volgen waar hij zich bevindt.



## 3.4 ACCU

Je kunt je accu verwijderen om hem veilig te houden, op te laden of gewoon om hem op te bergen uit de buurt van kou, hitte of vochtigheid.



1. Verwijder het accudeksel

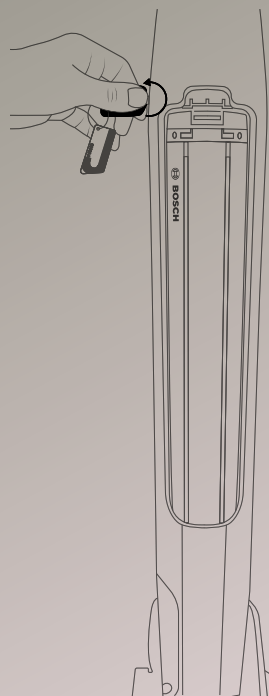

2. Draai de sleutel rechtsom om de accu te ontgrendelen



3. Verwijder de accu door op de bovenste inkeping te drukken en hem naar je toe te trekken

# 3.4

Je kunt de accu zowel op de fiets als los van de fiets opladen.

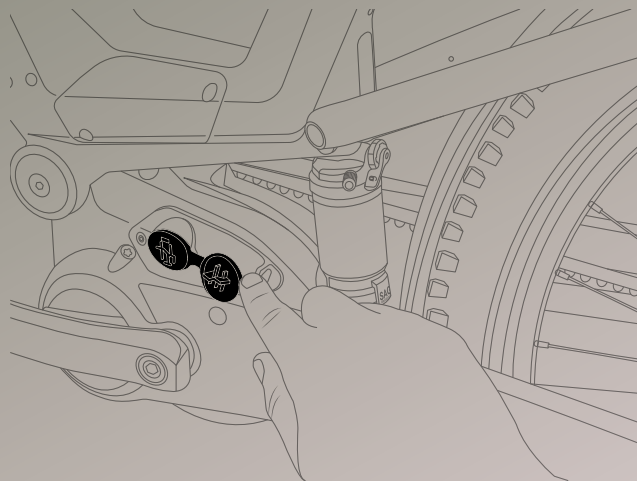
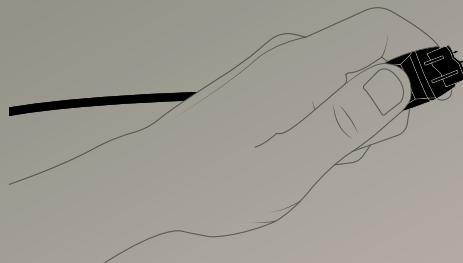

OP DE FIETS

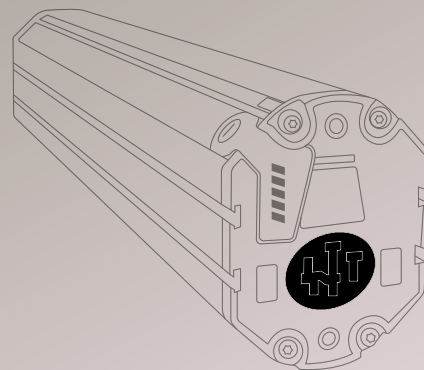

LOS

Oplaadtijd: 2,1 uur voor 50%, 4,9 uur voor 100%  
Voor een maximale levensduur van de accu parkeer je je fiets in de schaduw op warme zomerdagen en bewaar je de accu op kamertemperatuur als je hem niet gebruikt, met een laadniveau van tussen 30% en 60%.



# 3.5

## FIETSUITRUSTING

### EEN HELM:

Aanbevolen voor elke rit!

Zorg ervoor dat hij voldoet aan de norm EN 1078.

In Frankrijk zijn helmen verplicht voor kinderen jonger dan 12 jaar.

### HANDSCHOENEN:

Of je je fiets nu gebruikt om te mountainbiken, op gevarieerd terrein te rijden of in de stad te fietsen: handschoenen bieden je extra bescherming, zorgen voor een goede grip op het stuur en houden je warm bij kouder weer!

### GESCHIKTE KLEDING VOOR BUITEN:

Als het regent, zorg er dan voor dat je regenkleding draagt die geschikt is voor het fietsen. Deze mag je gezichtsveld of bewegingen niet beperken en moet zorgen dat je goed zichtbaar bent in het verkeer.

Draag in het duister of donker kleding die je duidelijk zichtbaar maakt.

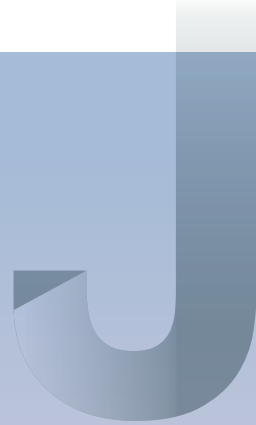

Ontdek een nieuwe dag door  
in het J-universum te duiken

{NOUSTACHE  
smiling machines