



Manuel d'utilisation Potence Moustache Quick-Park

Modèles concernés :

Friday 27.3



Friday 27.5



Friday 27 Limited



Installation :

1. Poussez le capuchon supérieur vers l'avant.
2. Relever le levier.
3. Installer la potence sur le pivot de fourche.
4. Serrer la vis du jeu de direction avec une clé 6 pans de 5 mm depuis le centre du capuchon à 3 Nm.
5. Serrer la vis du collier de serrage à 16-18 Nm avec une clé 6 pans de 5 mm.
6. Serrer la vis de pression M2.5 à 2-3 Nm avec une clé 6 pans de 2 mm.
7. Rabaisser le levier.

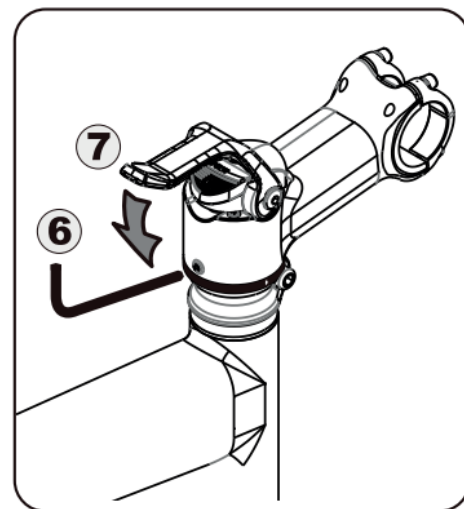
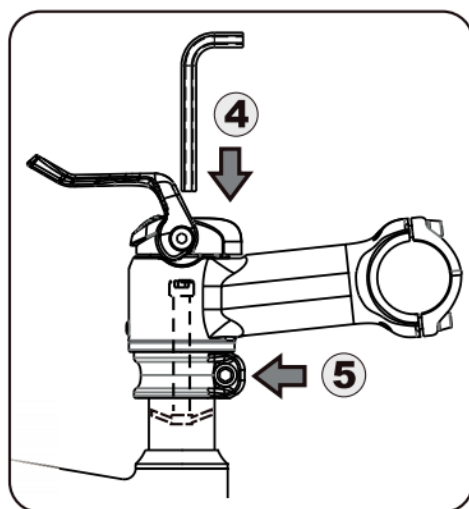
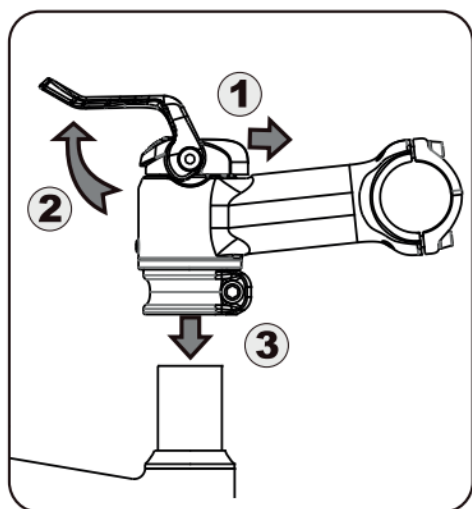

Utilisation :

La potence Moustache Quick-Park permet de mettre le guidon à 90° en quelques secondes lorsque vous entreposez votre vélo. Pour cela, vous devez :

1. Pousser le capuchon supérieur vers l'avant.
2. Relever le levier.
3. Bloquer la roue avant avec votre jambe puis tourner le guidon à 90°.
4. Rabaisser le levier, la potence est verrouillée.
5. Pour remettre le guidon droit, répéter les mêmes opérations en tournant le guidon à 90° dans le sens inverse.

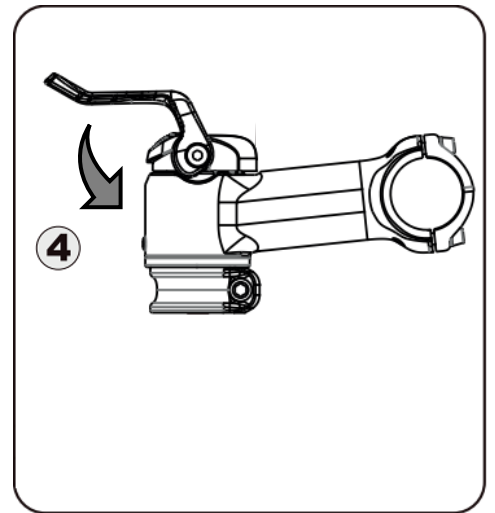
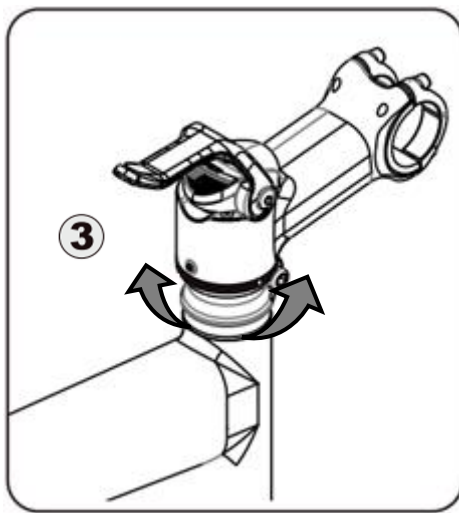
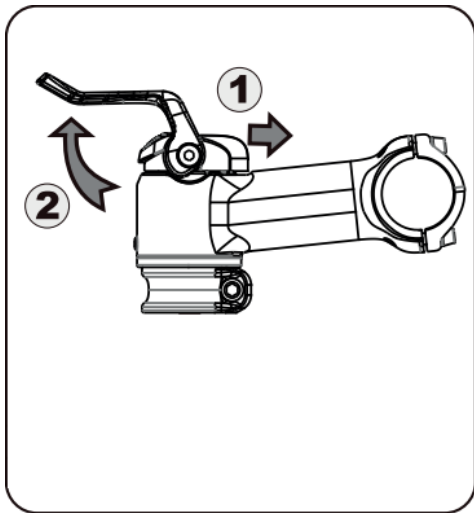

Ajustement du jeu :

Après un certain temps d'utilisation, vous pouvez constater l'apparition éventuelle d'un jeu dans la potence. Pour le réduire vous devez :

1. Desserrer la vis de pression.
2. La force de fermeture du levier doit être de 13 à 15 Kg. Pour l'ajuster, tourner la bague à l'aide d'une clé 6 pans de 2 mm. En tournant dans le sens des aiguilles d'une montre, vous augmenterez la force de fermeture du levier et réduirez le jeu, tandis que dans le sens inverse vous diminuerez la force de fermeture et augmenterez le jeu.
3. Resserrez la vis de pression à un couple de 2 à 3 Nm.

